



Пресс для дублирования  
проходного типа  
JATI JT-450 MS

Инструкция по эксплуатации

Внимание: перед началом эксплуатации машины внимательно прочтите и изучите данную инструкцию. Храните данную инструкцию в доступном месте.

## Инструкция по эксплуатации

Благодарим Вас за покупку пресса для дублирования торговой марки JATI.

Для того чтобы этот пресс прослужил Вам долго и был безопасен в эксплуатации, пожалуйста, внимательно следуйте рекомендациям, изложенным ниже.

Пожалуйста, внимательно ознакомьтесь с настоящей инструкцией, если Вы впервые используете этот пресс.

Убедитесь, что внешний вид и дизайн панели управления, а также самого пресса, соответствуют изображениям в настоящей инструкции и каталоге оборудования.

Если Вы обнаружили, что приобретенный Вами пресс отличается от изначально заказанного Вами, не используйте пресс и избегайте его контакта с материалами. Сохраняйте настоящую инструкцию на протяжении всего периода эксплуатации пресса и пользуйтесь ею в случае необходимости.

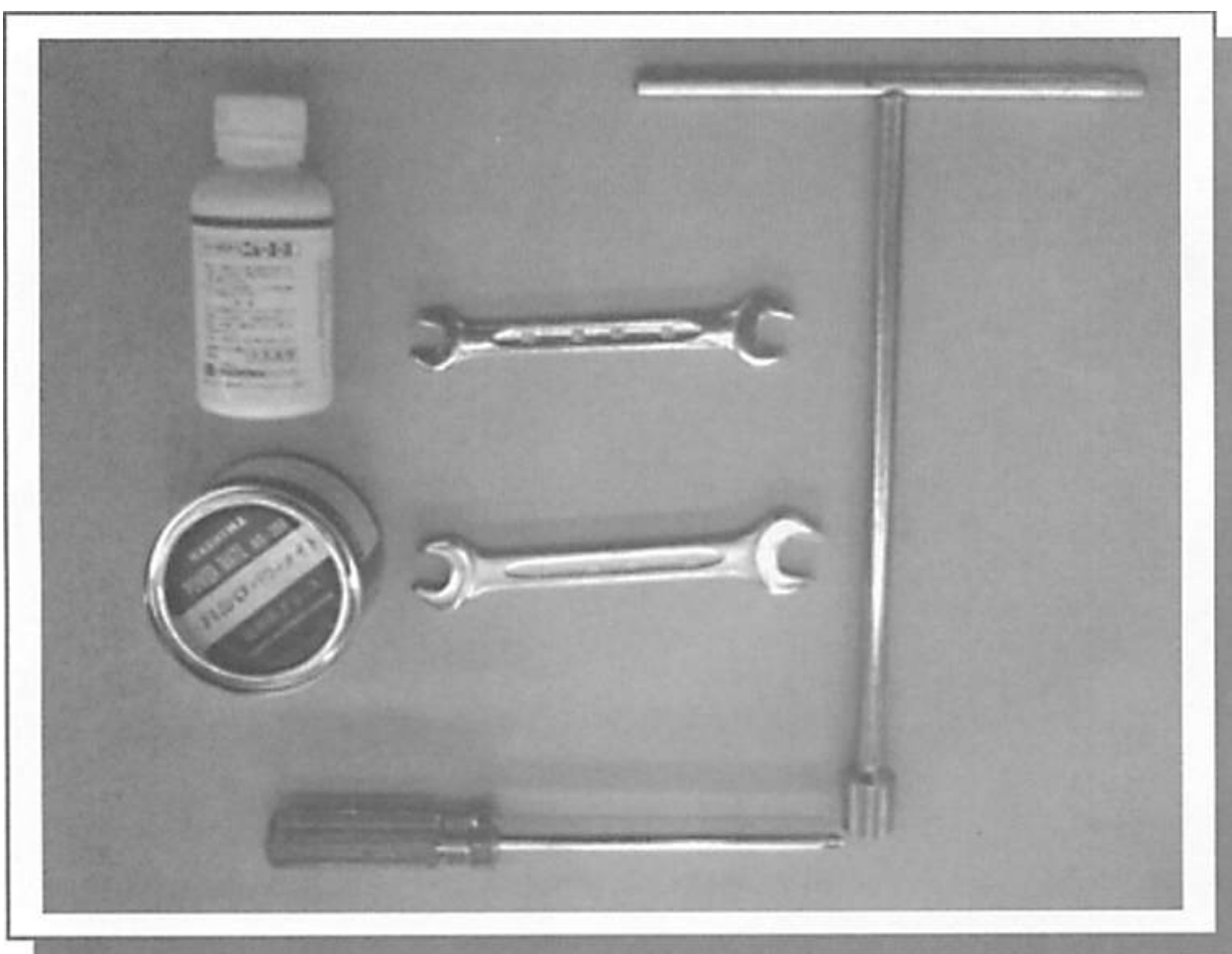

Убедитесь в наличии полного комплекта аксессуаров:





## Меры предосторожности:

Во избежание возможных повреждений вследствие неверной эксплуатации пресса, пожалуйста, внимательно следуйте изложенным ниже рекомендациям.

- Ниже указаны различные степени риска и опасности, появляющиеся вследствие некорректного использования панели управления или пресса в целом:

 <b>DANGER</b>	Эта надпись на дисплее означает наибольшую степень опасности и возможность нанесения вреда здоровью и жизни оператора.
 <b>WARNING</b>	Эта надпись на дисплее означает возможность нанесения вреда здоровью и жизни оператора.
 <b>CAUTION</b>	Эта надпись на дисплее означает возможность возникновения помех в работе пресса или риск повреждения материала.

- Ниже приведены значения символов, которые необходимо учитывать в процессе эксплуатации пресса:

	Этот символ означает предупреждение, на которое следует обратить особое внимание.
	Этот символ означает запрет на выполнение каких-либо действий.
	Этот символ означает принуждение к исполнению каких-либо рекомендаций.

## **DANGER**



Храните и эксплуатируйте пресс вдали от детей.

Во избежание возможных ожогов, поражения электрическим током и др. повреждений.



Никогда не нарушайте конструкцию пресса.

Во избежание пожара и др. возможных повреждений вследствие нетипичных перемещений пресса.

## **WARNING**



Не разбирайте и не ремонтируйте пресс, за исключением ремонта, осуществляемого квалифицированными специалистами.

Во избежание пожара и др. возможных повреждений вследствие нетипичных перемещений пресса.

Разборка пресса запрещена

(В случае обнаружения дефектов и проблем в эксплуатации пресса, пожалуйста, свяжитесь с официальным дилером HASHIMA в Вашем регионе для диагностики и ремонта пресса).



**Используйте источник питания, соответствующий уровню потребления пресса. Необходимо заземление.**

При одновременном использовании пресса с другими машинами возможно нетипичное нагревание вследствие возгорания или утечки тока.

(Свяжитесь с ближайшим электрическим цехом).



**Не используйте неоригинальные источники питания (разъемы и встроенные предохранители).**

Во избежание возможных ожогов, поражения электрическим током и появления возгорания.



**Производите обслуживание машины только после отключения питания и остывания машины.**

Во избежание возможных ожогов и др. повреждений.



**Не касайтесь руками ленты и самого корпуса пресса.**

Во избежание ожогов и др. повреждений.

Будьте предельно осторожны при контактах с прессом.



**Будьте предельно осторожны во время размещения материала.**

Во избежание ожогов и др. повреждений вследствие зажатия материала или рук между частями пресса.

Будьте предельно осторожны при контактах с прессом.



**Не устанавливайте и не кладите что-либо на корпус пресса.**

Во избежание возможных ожогов и повреждений от огня вследствие нагрева или возгорания размещенных предметов.



**Устанавливайте пресс на жесткую и крепкую подставку либо на пол; избегайте вероятности наклона пресса.**

Во избежание возможных повреждений в результате наклона или опрокидывания пресса.



**Не размещайте вблизи пресса легко воспламеняемые предметы.**

Во избежание возможного возгорания и т.д.



**CAUTION**

- Не устанавливайте пресс в местах с повышенной влажностью (во избежание возможной утечки тока)

- Не изгибайте и не давите на электрический провод (во избежание возможного поражения током или перебоев электропитания, которые могут привести к возгоранию).
- При ручном управлении прессом происходит безотказное отключение питания. Более того, при ручном управлении удаляются предметы, используемые не по назначению, и ставятся заглушки (ручное управление осуществляется циклически, и есть риск быстрого повреждения).
- Вблизи пресса не должно находиться посторонних людей, за исключением оператора.

### **Меры предосторожности:**

- В зависимости от температуры работы, поверхность пресса достаточно сильно нагревается, т.к., в основном, пресс эксплуатируется при высоких температурах. Не эксплуатируйте пресс в легко воспламеняющейся одежде.
- Завершайте работу с прессом в соответствии с таймером; по окончании работ отключайте питание.
- Пожалуйста, не забывайте по завершении работ отключить питание и убедиться в том, что корпус пресса начинает остывать, а на силиконовом валу и скребке нет остатков материала. Будьте внимательны при извлечении материала – он может застрять на силиконовом валу.
- Чистите ленту чистой и сухой тряпкой и только по завершении работ.
- Во избежание возможных повреждений и ожогов, снижайте скорость вращения ленты при извлечении дублированного материала.
- Чистите ленту не реже одного раза в день. Кроме того, раз в месяц смазывайте части пресса во избежание выхода машины из строя. Во время чистки ленты и смазки питание должно быть выключено, а сам пресс должен быть остывшим.
- Во время ремонта и обслуживания пресса вокруг машины должно быть достаточно свободного места.
- Пресс оснащен кнопкой аварийной остановки в случае смещения ленты влево или вправо. В этом случае следует отключить питание и вручную удалить с пресса остатки материала.

Этикетки на разных частях прессы носят предупредительный характер, информируя пользователя о возможности причинения вреда его здоровью.

- Перед началом эксплуатации прессы убедитесь в том, что положение и содержание этикеток соответствуют картинкам в настоящей инструкции.
- Не удаляйте и не меняйте местоположение этикеток.
- В случае удаления или износа этикетки (невозможности прочесть надпись на этикетке), как можно скорее замените ее на новую.

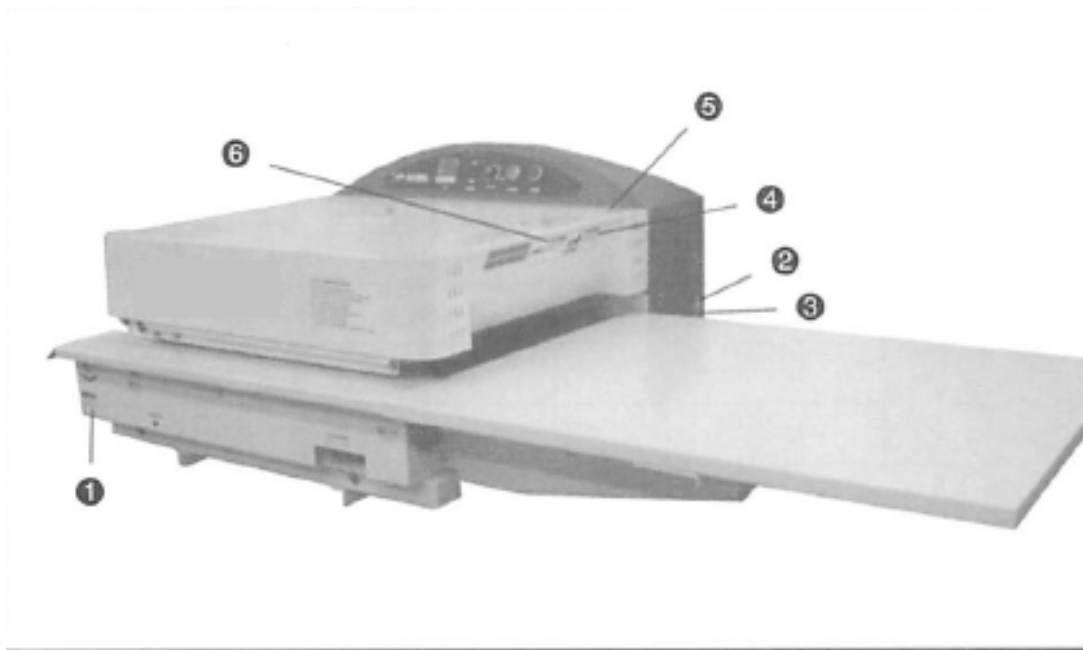

**Внимание!** Перед началом сервисных работ отключите питание.

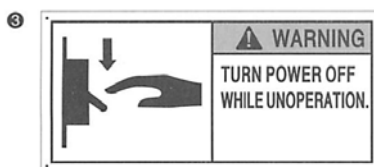

**Внимание!** Отключайте питание по завершении работ.



**Внимание!** Не вставайте на корпус машины. Не кладите на пресс какие-либо предметы.



**Внимание!** Не касайтесь корпуса – высокая температура!

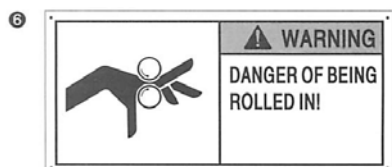

**Внимание!** Избегайте попадания рук на ролики пресса.

### Технические характеристики

Модель	HP-450M/MS	
Напряжение	1P-220V	
Номинальная мощность	ТЭН	4.0кВт
	Двигатель	33Вт
Максимальная температура	200°C	
Максимальное давление	1,5кг/см	
Максимальная скорость вращения ленты	8.7м/мин	
Время нагрева	5-20сек	
Ширина дублирования	450мм	
Габариты пресса	Ширина	1 660мм
	Длина	880мм
	Высота	460мм
Вес	152кг	

### Конструкция пресса

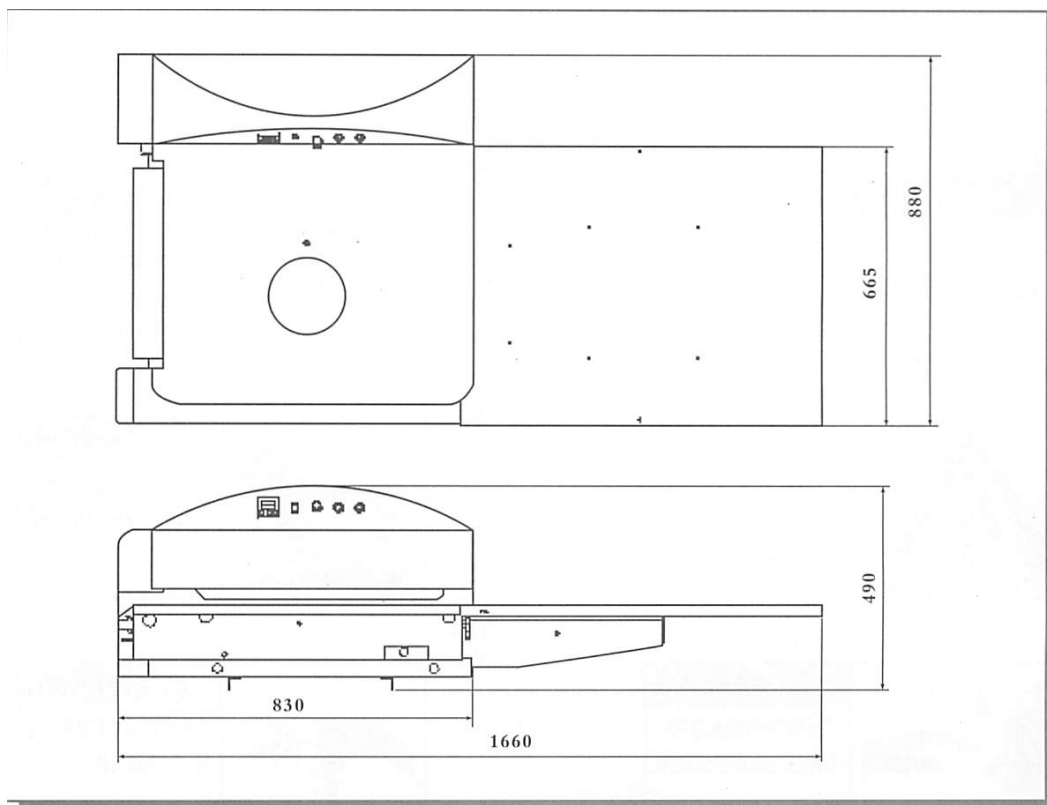

## Установка пресса

- Устанавливайте машину в строго горизонтальном положении на жесткую и крепкую подставку. Вес пресса составляет 152кг.
- Не размещайте пресс вблизи легко воспламеняемых предметов, т.к. во время эксплуатации он нагревается до высокой температуры. Кроме того, необходимо периодически удалять с корпуса пресса оседающую пыль и прочую прилипающую грязь.
- Используйте источник питания, соответствующий уровню потребления пресса, указанному в перечне технических характеристик.
- При подключении пресса необходимо заземление.
- Замена источника питания или удлинение подключения должны производиться в ближайшем электрическом цехе.
- Перед началом использования пресса снимите верхнюю крышку(нарис. – Mainunitcover) и убедитесь в отсутствии каких-либо деформаций верхней и нижней ленты, корректном расположении ограничителей ленты (на рис. – warpingpreventionlimitswitches) и самой ленты – она должна располагаться строго посередине между двумя ограничителями.

## Эксплуатация пресса

- Перед началом эксплуатации пресса внимательно ознакомьтесь с настоящей инструкцией.
- Перед подключением пресса снимите верхнюю крышку (нарис. – Mainunitcover) и убедитесь в отсутствии каких-либо деформаций верхней и нижней ленты, корректном расположении ограничителей ленты (на рис. – warpingpreventionlimitswitches)и самой ленты – она должна располагаться строго посередине между двумя ограничителями.
- Перед размещением материала удалите с пресса грязь и частицы пыли чистой и сухой тряпкой.
- Избегайте контакта с лентой и верхней крышкой пресса, т.к. она сильно нагревается во время работы; не размещайте какие-либо предметы на поверхности крышки пресса.
- При размещении материала, во избежание возможных повреждений, не размещайте руки вблизи роликов пресса за исключением случаев такой необходимости.
- Не размещайте на поверхностях пресса какие-либо предметы, за исключением размещаемого материала.
- Перед началом эксплуатации пресса, при обнаружении внутри нетипичных предметов, удалите их, отключив питание и завернув аварийные винты (на рис. – emergencyscrews) в направлении, указанном стрелкой.
- В случае, если материал закрутился вокруг силиконового вала, удалите его, предварительно отключив питание.
- При обнаружении внутри пресса нетипичных предметов, немедленно отключите питание.
- Этот пресс предназначен исключительно для дублирования и уплотнения материалов. Во избежание сбоев в работе пресса, не используйте его в других целях.
- По завершении работ, перед отключением питания, убедитесь в полной остановке пресса.



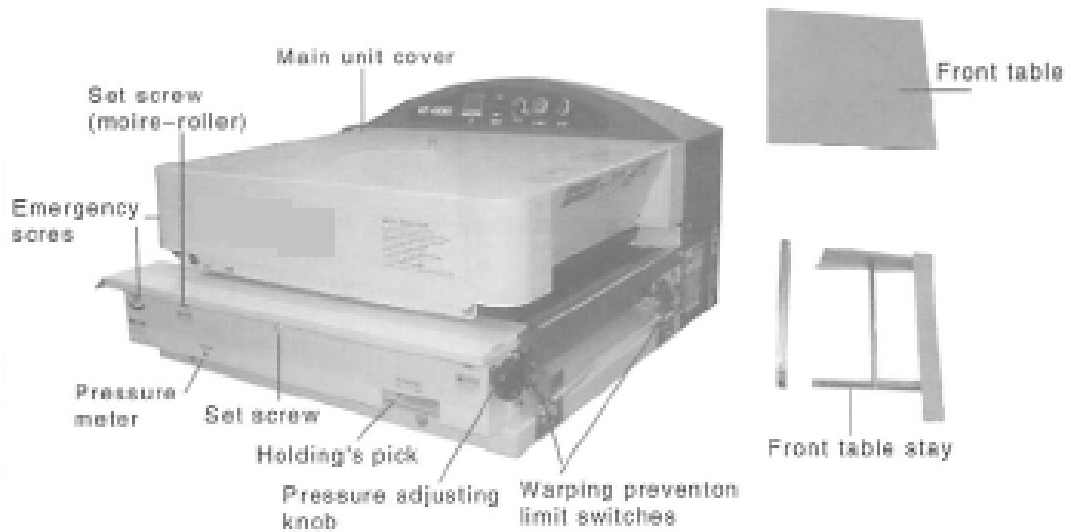

### Порядок работ по эксплуатации пресса

- Подключите питание; убедитесь, что переключатель таймера (на рис. – 2 timerswitch) находится в положении “off”.
- Нажмите кнопку запуска (на рис. – 4 startbutton). На панели загорится индикаторная лампочка, и пресс запустится.
- Отрегулируйте требуемый уровень давления, используя ручку регулировки давления.
- Отрегулируйте время дублирования, используя регулятор скорости (на рис. – 3 speedknob). Во избежание возможной деформации, рекомендуемый диапазон настройки скорости составляет 5-20 сек.
- Отрегулируйте требуемую температуру дублирования, используя терморегулятор (на рис. – 1thermostat). В течение 15 минут мигает индикаторная лампочка терморегулятора.
- Пресс готов к эксплуатации.



- |               |                |
|---------------|----------------|
| ① Thermostat  | ② Timer switch |
| ③ Speed knob  | ④ Start button |
| ⑤ Stop button |                |

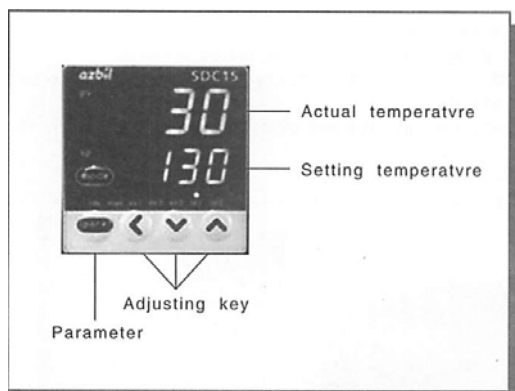

## Завершение работы

- Установите значение уровня давления, равное нулю.
- Переведите переключатель таймера (на рис. – 2 timerswitch) в положение “ON”. Пресс автоматически остановится; подождите, пока температура ленты опустится ниже значения 90°C.
- После остановки прессы отключите питание.

## Регулировка силы прижима роликов

При необходимости увеличения силы прижима роликов (в случае уплотнения деталей карманов, поясов и пр.), поверните ручку регулировки прижима (на рис. – handle) вправо. Уменьшите силу прижима роликов до нуля в случае дублирования скользящих материалов, например, материалов подкладки.



## Как избежать деформации материала

В случае обнаружения эффекта деформации дублированного материала, попробуйте уменьшить температуру и уровень давления. В случае, если эти регулировки не помогают исключить деформацию материала, необходимо выполнить следующее:

- Снимите верхнюю крышку прессы.
- Снимите заднюю крышку.
- На боковой стороне прессы Вы найдете винт крепления ролика. При снятии задней крышки Вы увидите второй крепежный винт. Ослабьте оба винта и равномерными движениями влево-вправо поднимите ролик.
- Вероятность деформации материала существенно уменьшится.
- Затяните оба крепежных винта.

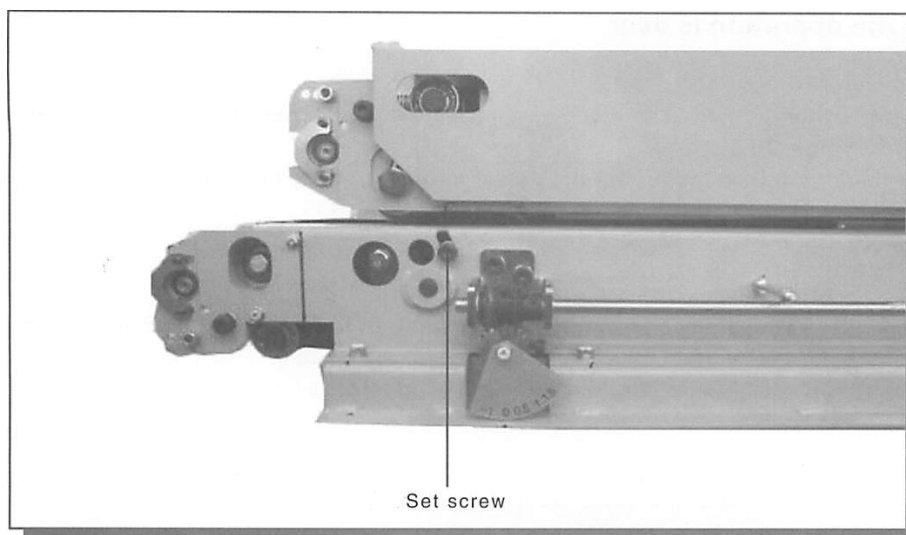

### **Ручная прокрутка ленты в случае аварийной остановки**

В случае, если по ошибке оператора на ленту попали посторонние предметы, нажмите кнопку остановки пресса и уменьшите уровень рабочего давления до нулевого значения. С помощью Т-образного ключа из комплекта аксессуаров вращайте винт прокрутки ленты (на рис. - emergency screw) в направлении, указанном стрелкой, до тех пор, пока Вы не извлечете с ленты посторонние предметы и дублированный материал. Если на ленту попали тяжелые предметы, то, перед тем как возобновить работы, необходимо убедиться, что лента и резиновые компоненты прижимных роликов не повреждены.

В случае отказа системы электропитания, с помощью Т-образного ключа из комплекта аксессуаров вращайте винт прокрутки ленты (на рис. - emergency screw) в направлении, указанном стрелкой, до тех пор, пока Вы не извлечете с ленты дублированный материал.



## Ежедневное обслуживание пресса (пожалуйста, внимательно следуйте нижеуказанным рекомендациям во избежание получения возможных повреждений и ожогов во время эксплуатации пресса)

### Чистка ленты

Чистить ленту необходимо, пока она не остыла. Используйте средство для чистки ленты HashimaNewAce или NewCleanSpray. Если используется второй тип средства, будьте внимательны и не допускайте попадания спрея на электрические компоненты пресса во избежание смещения ограничителей ленты или других частей машины. Кроме того, не используйте порошок NewCleaning, за исключением случаев появления на ленте заметной грязи. Используйте порошки, имеющие свойство твердеть и образовывать защитную пленку при остывании. Наносите на ленту средство HashimaNewAce для предотвращения налипания клея и грязи.

### Чистка очистительного устройства пресса

Очистительное устройство расположено на задней стороне пресса. Перед началом чистки убедитесь, что лента контактирует только с чистыми поверхностями пресса. Проверяйте очистительное устройство не реже двух раз в день и очищайте его в случае такой необходимости. Очистительное устройство снимается легким толчком в сторону панели управления. При замене ткани в очистительном устройстве, размещайте новую ткань в соответствии с направлением вращения ленты и протягивайте ее так, чтобы исключить вероятность ее зажатия между роликами пресса.

### Чистка скребка

Скребок расположен на задней стороне пресса. Скребок необходимо вынимать и чистить 3-4 раза в день.

### Чистка ребристого вала

Захватите вал, используя кусок чистой ткани, и потряхивайте его движениями влево-вправо для удаления остатков клея и грязи. Если вал по-прежнему остается в строго горизонтальном положении, его необходимо вынуть для дальнейшей очистки.

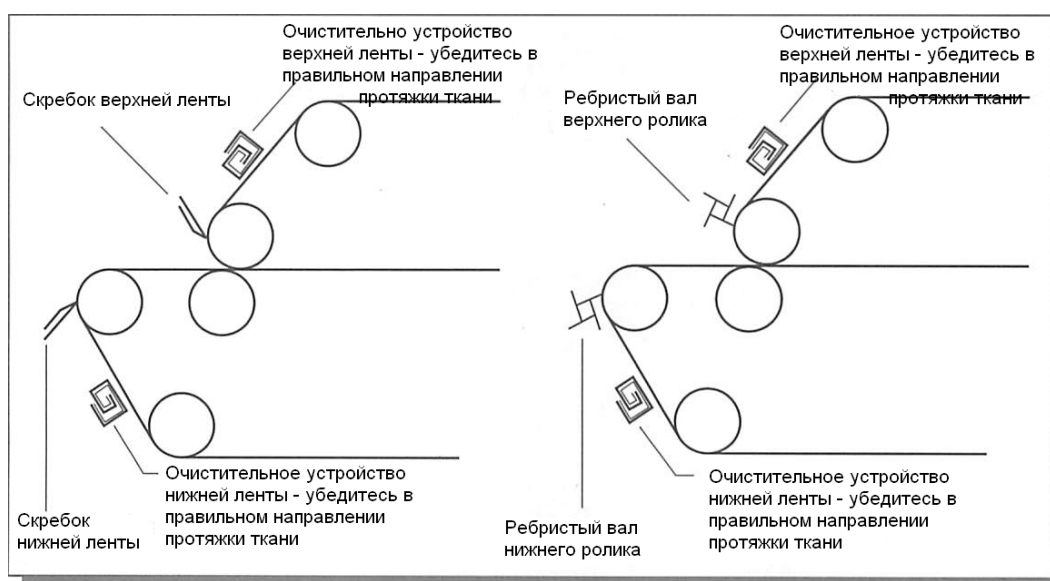

## Периодическое обслуживание прессы

Раз в две недели смазывайте пространство между двумя роликами, предварительно отключив электропитание.

Используйте только оригинальную смазку торговой марки JAT1 и никогда не используйте молибденовую смазку, т.к. осадок такой смазки может нанести вред подшипникам прессы.

- Снимите верхнюю крышку.
- Нанесите смазку на поверхности, отмеченные на рисунках стрелками:

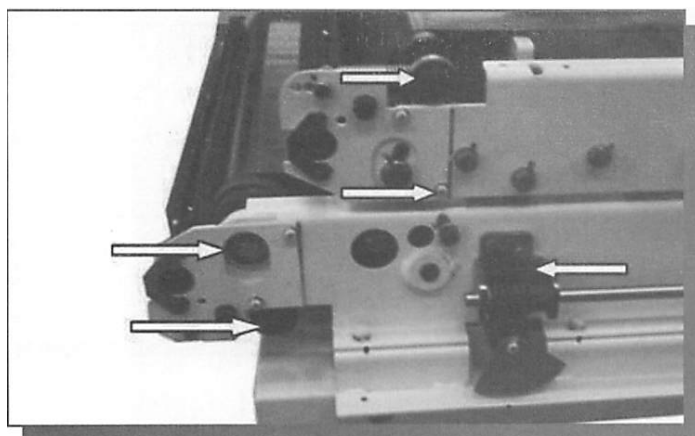
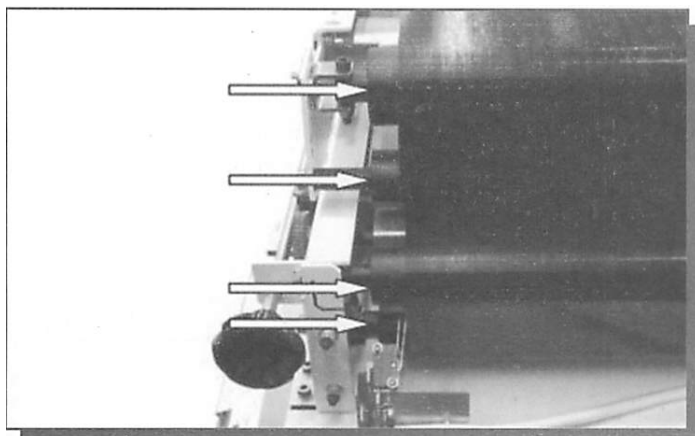
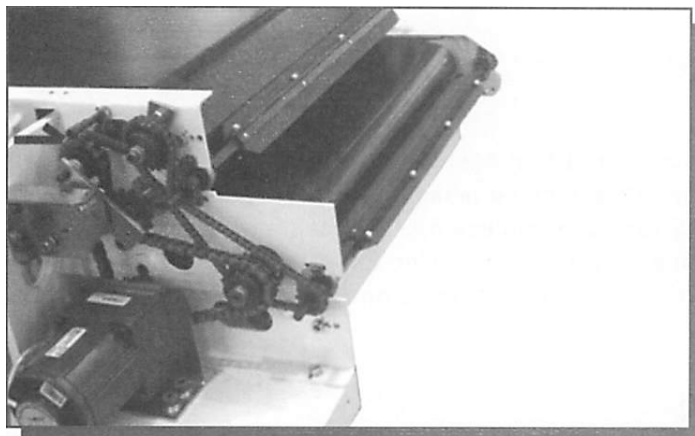

## Замена верхней тефлоновой ленты

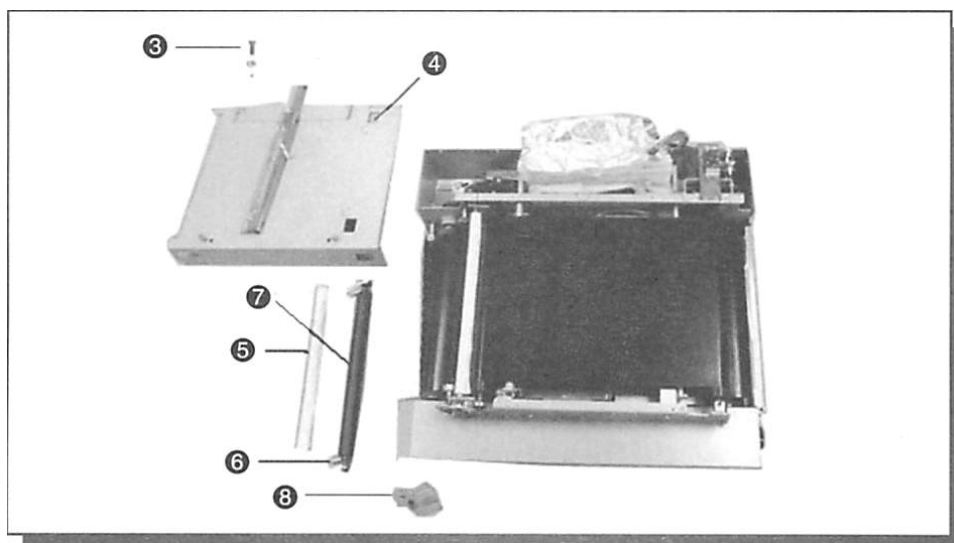
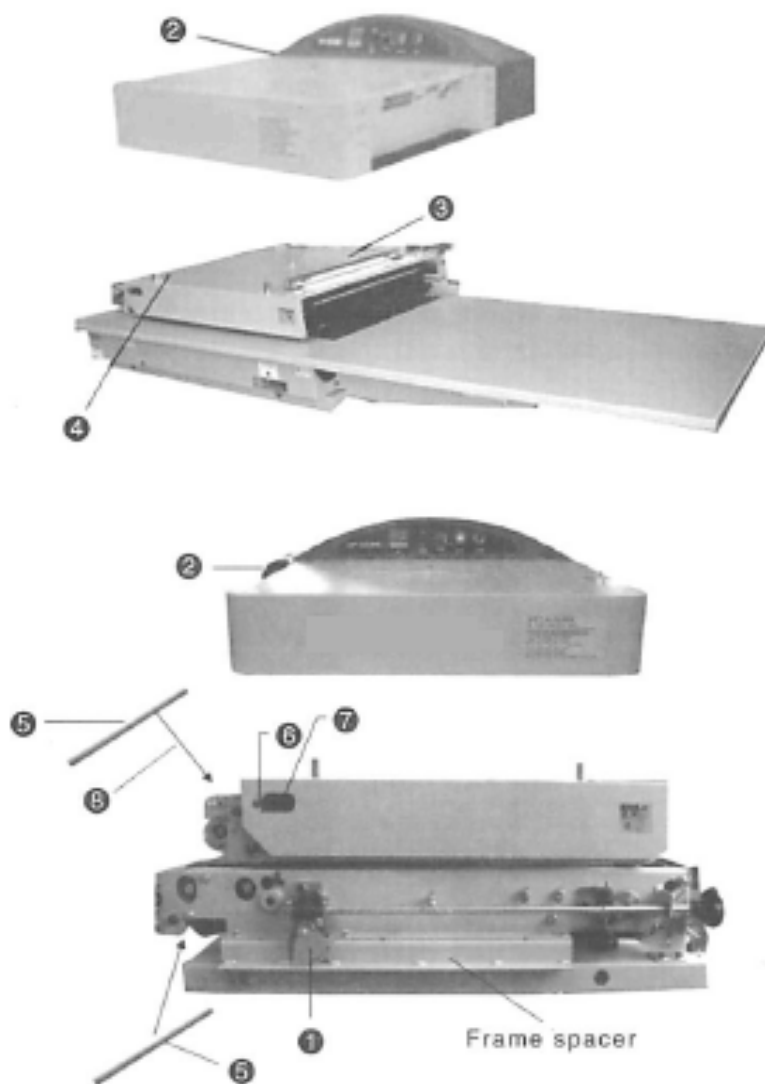

1. Отключите электропитание и установите уровень давления, равный 1, а силу прижима роликов, - равную 0.
2. Снимите крышку пресса. Ослабьте крепежные винты (со стороны панели управления) и положите их недалеко от пресса или снимите соединительный узел панели управления и сам блок управления.
3. Снимите стойки ограничителей ленты (3 крепежных винта).
4. Снимите адиабатную крышку (2 крепежных винта, 2 винта с шестигранной головкой).
5. Поднимите вверх рычаг очистительного устройства верхней ленты.
6. С обеих сторон снимите пружины, регулирующие силу прижима ленты.
7. Снимите ролик прижима.
8. Снимите нижнее крепление ребристого вала (2 винта с шестигранной головкой).
9. Снимите ленту с верхней рамки. Верхнюю ленту легче снимать из межрамочного пространства. В этом случае необходимо снять переднюю столешницу, рабочую столешницу, вспомогательную столешницу, стойку предохранителя ленты и стойку крепления левой рамки (см. далее алгоритм замены нижней тефлоновой ленты).
10. После замены ленты сборку пресса производите по вышеуказанным пунктам в обратном порядке.

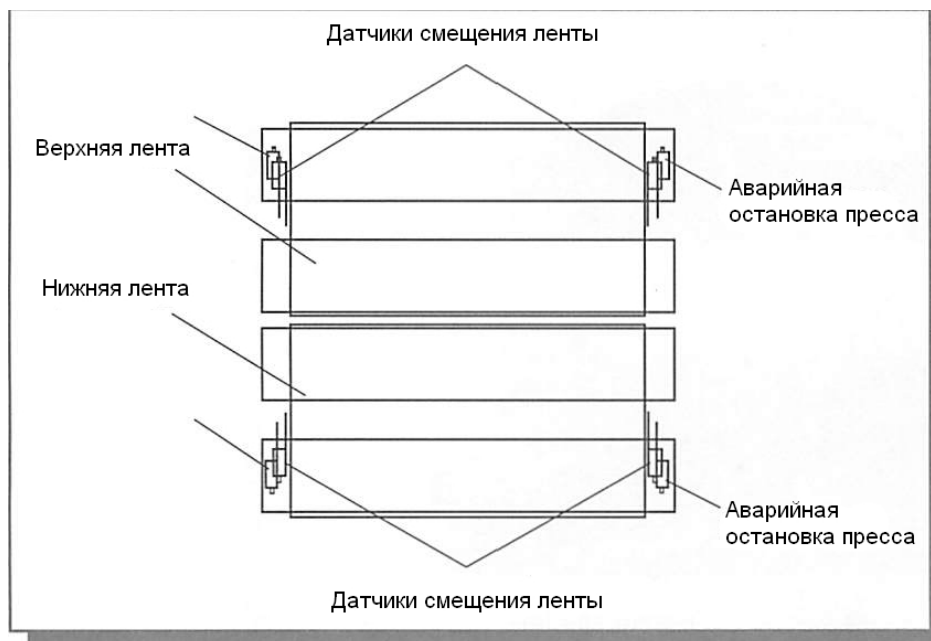

## Замена нижней тефлоновой ленты

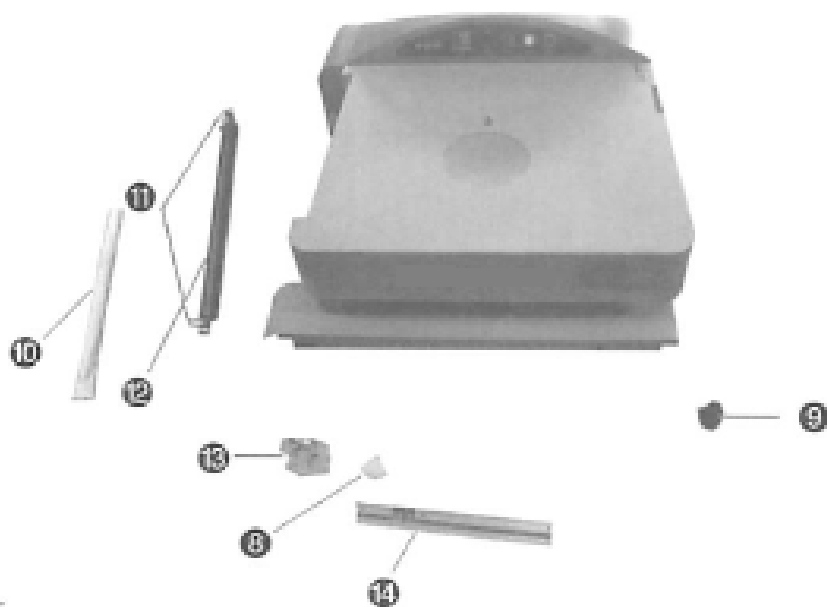
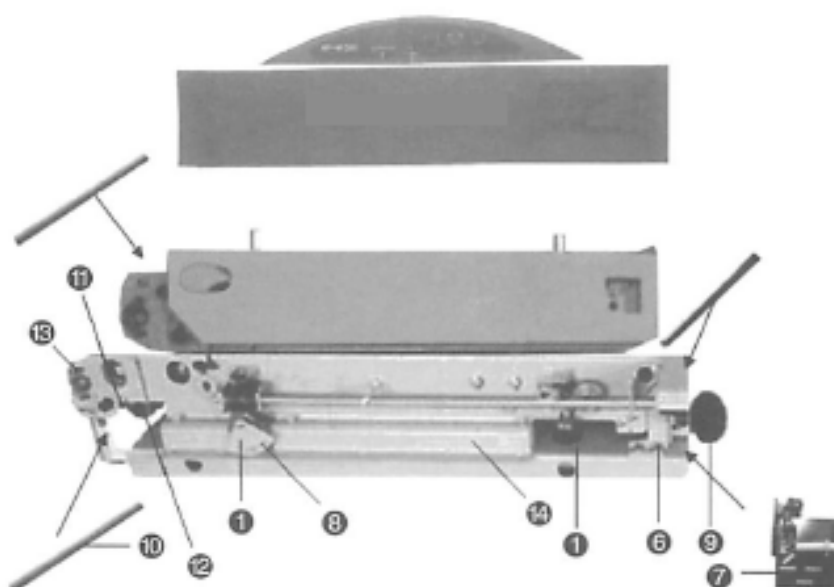
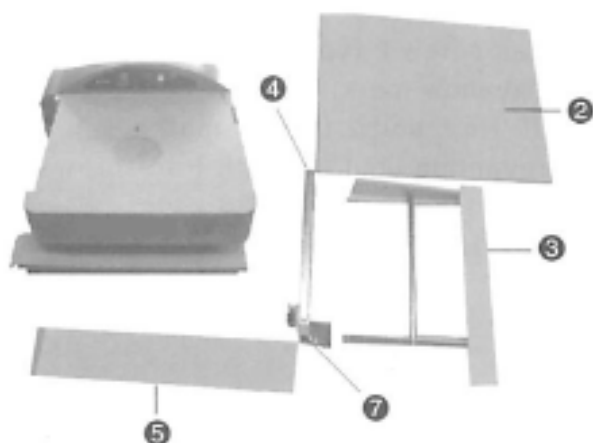



1. Отключите электропитание и установите уровень давления, равный 1, а силу прижима роликов, - равную 0.
2. Снимите переднюю столешницу.
3. Снимите стойку передней столешницы.
4. Снимите стойку предохранителя ленты (2 крепежных винта).
5. Снимите боковую столешницу (винт с шестигранной головкой).
6. Снимите стойку крепления левой рамки (винт с шестигранной головкой).
7. Снимите левую стойку ограничителя нижней ленты (крепежный винт).
8. Снимите датчик давления (винт с шестигранной головкой).
9. Снимите ручку регулировки уровня давления (установочный винт с шестигранной головкой).
10. Снимите рычаг нижнего очистительного устройства.
11. Снимите пружины, регулирующие силу прижима нижней ленты.
12. Снимите нижний ролик прижима.
13. Снимите нижнее крепление ребристого вала.
14. Освободите область межрамочного пространства (винт с шестигранной головкой).
15. Надавите на ленту с внешней стороны нижней рамки, чтобы ее можно было легко вытянуть.  
Ленту будет легче заменить при открытой верхней крышке пресса.
16. После замены ленты сборку пресса производите по вышеуказанным пунктам в обратном порядке. Убедитесь в том, что положение датчика давления и стойки ограничителя нижней ленты четко восстановлено.